

Information

Power Parts

60312978044

02. 2013

3.213.018



*KTM Sportmotorcycle AG
Stallhofnerstraße 3
A-5230 Mattighofen
www.ktm.com*

***KTM* POWERPARTS**

Danke, dass Sie sich für KTM Power Parts entschlossen haben.

Alle unsere Produkte wurden nach den höchsten Standards entwickelt und gefertigt, unter Verwendung der besten verfügbaren Materialien.

KTM Power Parts sind rennerprobt und gewährleisten ultimative Performance.

KTM KANN NICHT VERANTWORTLICH GEMACHT WERDEN FÜR FALSCH E MONTAGE ODER VERWENDUNG DIESES PRODUKTS. Bitte befolgen Sie die Montageanleitung. Fachmännische Beratung und korrekte Installation der KTM PowerParts durch einen autorisierten KTM Händler sind unerlässlich, um das Optimum an Sicherheit und Funktionalität zu gewährleisten.

Danke.

Thank you for choosing KTM Power Parts!

All of our products are designed and built to the highest standards using the finest materials available.

KTM Power Parts are race proven to offer the ultimate in performance.

KTM WILL NOT BE HELD LIABLE FOR IMPROPER INSTALLATION OR USE OF THIS PRODUCT. Please follow all instructions provided. Professional advice and proper installation of the KTM PowerParts by an authorized KTM dealer are essential to provide maximum safety and functions.

Thank you.

Grazie per aver deciso di acquistare un prodotto KTM Power Parts.

Tutti i nostri prodotti sono stati sviluppati e realizzati secondo i massimi standard e con l'impiego dei migliori materiali disponibili.

Le KTM Power Parts sono collaudate nelle competizioni ed assicurano altissime prestazioni.

KTM NON PUÒ ESSERE RESA RESPONSABILE PER UN MONTAGGIO O USO IMPROPRIO DI QUESTO PRODOTTO. Per favore osservate le istruzioni nel manuale d'uso. Al fine di garantire la massima sicurezza e il corretto funzionamento, è indispensabile farsi consigliare da persone esperte e competenti e far eseguire l'installazione delle KTM PowerPart presso i concessionari KTM autorizzati.

Grazie.

Nous vous remercions d'avoir choisi KTM Power Parts.

Tous nos produits ont été développés et réalisés selon les plus hauts standards et en utilisant les meilleurs matériaux disponibles.

Les Power Parts de KTM ont fait leurs preuves en compétition et garantissent les meilleures performances.

LA RESPONSABILITÉ DE KTM NE SAURAIT ÊTRE ENGAGÉE EN CAS D'ERREUR DANS LE MONTAGE OU L'UTILISATION DE CE PRODUIT.

Il convient de respecter les instructions de montage.

Le conseil spécialisé et l'installation dans les règles de l'art des PowerParts KTM par un concessionnaire KTM agréé sont indispensables pour assurer un maximum de sécurité et de fonctionnalité.

Merci.

Gracias por haberse decidido por el Power Parts KTM.

Todos nuestros productos han sido desarrollados y producidos según los estándares más altos utilizando los mejores materiales disponibles.

Las KTM Power Parts están probadas en competencia y garantizan un óptimo rendimiento.

NO SE PUEDE HACER RESPONSABLE A LA KTM POR UN MONTAJE O UN USO INCORRECTO DE ESTE PRODUCTO.

Le rogamos seguir las instrucciones para el montaje.

A fin de garantizar la máxima seguridad y un funcionamiento correcto es imprescindible acudir a un concesionario autorizado de KTM para obtener el mejor asesoramiento técnico e instalar correctamente las KTM PowerParts.

Gracias.



Lieferumfang:

1x Trägerplatte (1)
4x Abstandshalter M6x20 (2)
4x Abstandshalter (3)
4x Flanschmutter M6 (4)

0738060202
60312978010
56509064100

1190 Adventure:

Abstandshalter (3) auf die Gepäckbrücke (5) montieren.
Trägerplatte (1) positionieren und mit den Linsenschrauben M6x20 (2) montieren.

Restliche Modelle:

Trägerplatte auf der Gepäckbrücke positionieren und mit den Linsenschrauben M6x20 (2) und Flanschmuttern M6 (4) montieren.

- A Modell 1190 Adventure und Original Gepäckbrücke.
- B Modell 990 Adventure und Original Gepäckbrücke.
- C Unter Verwendung der Topcaseplatte für Alu Topcase (Option).
- D Modell SMT und unter Verwendung der restlichen Topcaseplatten.

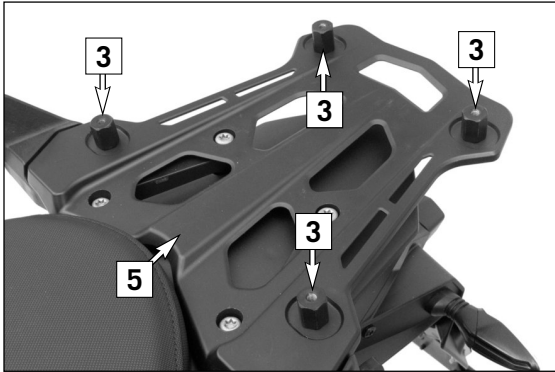

Scope of supply:

1x back plate (1)
4x oval head screws M6x20 (2)
4x distance pieces (3)
4x flange nuts M6 (4)

0738060202
60312978010
56509064100

1190 Adventure:

Mount the distance pieces (3) on the luggage rack (5).
Position the back plate (1) and mount with the oval head screws M6x20 (2).

Remaining models:

Position the back plate on the luggage rack and mount with the oval head screws M6x20 (2) and flange nuts M6 (4).

- A Model 1190 Adventure and original luggage rack.
- B Model 990 Adventure and original luggage rack.
- C With use of the Topcase plate for aluminum Topcase (option).
- D Model SMT and with use of the remaining Topcase plates.

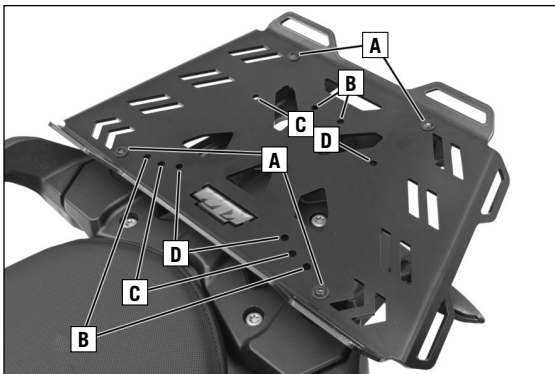

Volume della fornitura:

N. 1 piastra di supporto (1)
N. 4 viti a testa bombata M6x20 (2)
N. 4 distanziali (3)
N. 4 dadi a flangia M6 (4)

0738060202
60312978010
56509064100

1190 Adventure:

Montare i distanziali (3) sul ponte portapacchi (5).
Posizionare la piastra di supporto (1) e montarla con le viti a testa bombata M6x20 (2).

Restanti modelli:

Posizionare la piastra di supporto sul ponte portapacchi e montarla con le viti a testa bombata M6x20 (2) e i dadi a flangia M6 (4).

- A Modelli 1190 Adventure e ponte portapacchi originale.
- B Modelli 990 Adventure e ponte portapacchi originale.
- C Utilizzo della piastra topcase per il topcase in alluminio (opzionale).
- D Modelli SMT e utilizzo degli altri tipi di piastra topcase.

Contenu de la livraison :

1x Plaque de fixation (1)
4x Vis à tête bombée M6x20 (2)
4x Téton d'espacement (3)
4x Ecrou à embase M6 (4)

0738060202
60312978010
56509064100

1190 Adventure :

Placer les tétons d'espacement (3) sur le pont porte-bagage (5).
Placer la plaque de fixation (1) et la fixer avec les vis à tête bombée M6x20 (2).

Autres modèles :

Placer la plaque de fixation sur le pont porte-bagage et la fixer avec les vis à tête bombée M6x20 (2) et les écrous à embase M6 (4).

- A Modèle 1190 Adventure et pont porte-bagage d'origine.
- B Modèle 990 Adventure et pont porte-bagage d'origine.
- C Avec utilisation de la plaque de Topcase pour Topcase Alu (en option).
- D Modèle SMT et avec utilisation des plaques de Topcase restantes.

Volumen de suministro:

1 placa de soporte (1)
4 tornillos de cabeza de gota de sebo M6x20 (2)
4 distanciadores (3)
4 tuercas de brida M6 (4)

0738060202
60312978010
56509064100

1190 Adventure:

Montar los distanciadores (3) en el puente portaequipajes (5). Posicionar la placa de soporte (1) y montarla con los tornillos de cabeza de gota de sebo M6x20 (2).

Resto de modelos:

Posicionar la placa de soporte en el puente portaequipajes y montar lo con los tornillos de cabeza de gota de sebo M6x20 (2) y las tuercas de brida M6 (4).

- A Modelo 1190 Adventure y puente portaequipajes original.
- B Modelo 990 Adventure y puente portaequipajes original.
- C En caso de utilizar placa Topcase para Topcase de aluminio (opcional).
- D Modelo SMT con las demás placas Topcase.