

KTM POWERPARTS **INFORMATION**

AKRAPOVIC SLIP-ON SILENCER

60305979000
60305979100
60305979200
6030597920033
60705979000
6070597900033

01.2017
3.211.993



KTM AG
5230 Mattighofen, Austria
www.ktm.com



3 DEUTSCH

Wir freuen uns, dass Sie sich für dieses Produkt entschieden haben.

Unser hochwertiges Qualitätsprodukt ist rennerprobt und wurde speziell für sportliche Herausforderungen entwickelt. Eine korrekte Montage des Produktes ist unerlässlich, um ein Maximum an Sicherheit und Funktionalität gewährleisten zu können. Bitte befolgen Sie daher die Montageanleitung oder wenden Sie sich an Ihren autorisierten Fachhändler.

Für falsche Montage oder Verwendung dieses Produktes kann der (Quasi-)Hersteller bzw. Lieferant nicht zur Verantwortung gezogen werden.
Vielen Dank.

6 ENGLISH

Thank you for choosing this product.

Our high quality product has been tested under racing conditions and was developed specifically for use in sports activities. Correct installation of the product is essential to ensure that a maximum degree of safety and functionality is achieved. Therefore, please follow the installation instructions or contact your authorized dealer.

The (quasi) manufacturer or supplier cannot be held responsible for products that are incorrectly mounted or inappropriately used.
Thank you.

9 ITALIANO

Grazie per aver scelto questo prodotto.

Questo nostro prodotto di pregiata qualità è collaudato nelle competizioni ed è stato sviluppato specificamente per gare sportive. Il montaggio corretto del prodotto è fondamentale per garantirne la massima sicurezza e funzionalità. Rispetti quindi le istruzioni di montaggio o rivolgerti al proprio concessionario autorizzato.

Il produttore (detentore del marchio)/fornitore non può essere considerato responsabile per un montaggio o impiego errato del presente prodotto.
Vi ringraziamo per l'attenzione!

12 FRANÇAIS

Merci d'avoir porté votre choix sur ce produit.

Notre produit de haute qualité est éprouvé pour les compétitions et a été conçu spécialement pour un usage sportif. Un montage approprié du produit est indispensable pour garantir une sécurité et une fonctionnalité maximales du véhicule. C'est pourquoi nous vous invitons à suivre scrupuleusement le manuel de montage ou à vous adresser à votre revendeur agréé.

En cas de montage ou d'utilisation non conformes de ce produit, le (quasi) constructeur ou le fournisseur déclinent toute responsabilité.
Merci !

15 ESPAÑOL

Le agradecemos que se haya decidido por este producto.

Este producto de alta calidad está probado para la competición y se ha desarrollado específicamente para las exigencias de este deporte. Para poder garantizar los máximos niveles de seguridad y funcionalidad, es imprescindible que el producto se monte correctamente. Por este motivo, es muy importante que siga las instrucciones del manual de montaje o que se ponga en contacto con su concesionario autorizado.

El (cuasi) fabricante y el proveedor de este producto no se harán responsables del montaje y el uso incorrectos.
¡Muchas gracias!



Lieferumfang:

- 1x Enddämpfer (1)
- 1x Hitzeschutz (2)
- 1x Klemme (3)
- 1x Halterung (4)
- 3x Unterlegscheibe Hitzeschutz groß (5)
- 3x Unterlegscheibe Hitzeschutz klein (6)
- 3x Schraube Hitzeschutz (7)
- 1x Mutter Enddämpfer (8)
- 2x Unterlegscheibe Enddämpfer (9)
- 1x Schraube Enddämpfer (10)



⚠ ACHTUNG

Die Auspuffanlage kann extrem heiß werden! Lassen Sie das Motorrad abkühlen, bevor Sie mit der Montage beginnen!

Vorarbeiten

- Schraube (11) demontieren und Original-Hitzeschutz (12) entfernen.

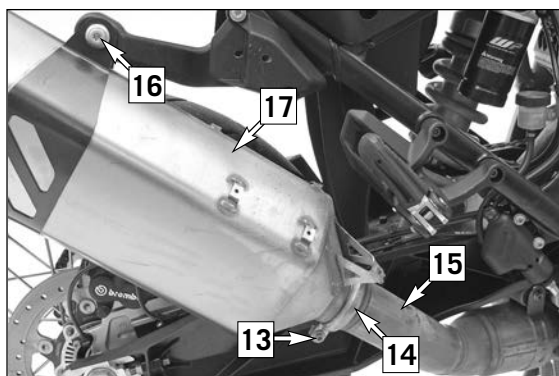

- Schraube (13) demontieren und Schelle (14) am Krümmerrohr (15) nach unten schieben.
- Schraube (16) demontieren und Original-Enddämpfer (17) abnehmen.



Montage

- Enddämpfer (1) positionieren.

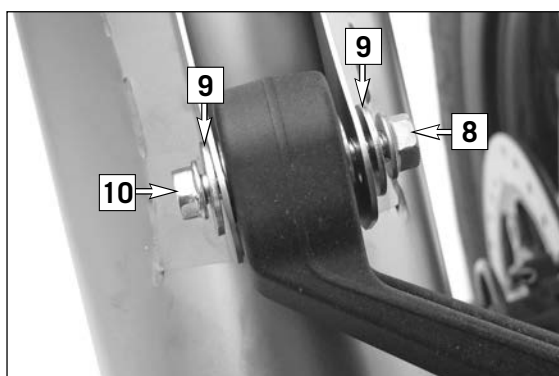

- Enddämpfer wie dargestellt mit der Schraube (10), den Unterlegscheiben (9) und der Mutter (8) befestigen (25 Nm).

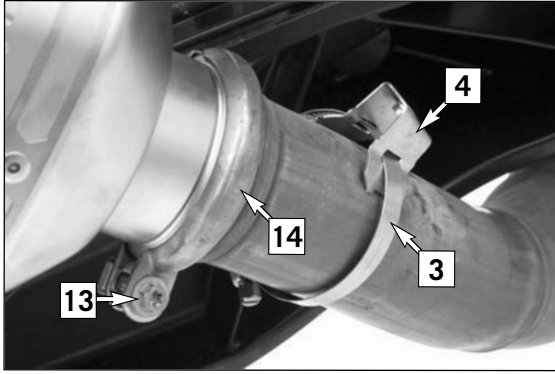

- Kupferpaste auf die Schraube (13) auftragen.
- Schelle (14) mit der Schraube (13) befestigen (3 Nm).
- Klemme (3) und Halterung (4) am Krümmerrohr anbringen.

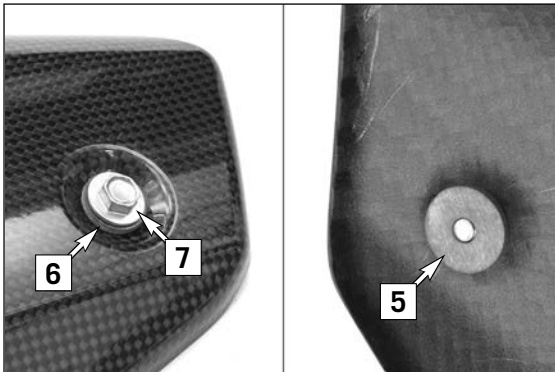

- Die Schrauben (7), kleinen Unterlegscheiben (6) und großen Unterlegscheiben (5) am Hitzeschutz positionieren.

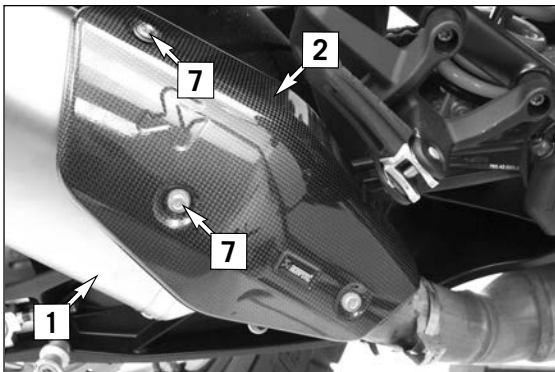

- Hitzeschutz (2) mit den Schrauben (7) am Endschalldämpfer (1) befestigen (10 Nm).

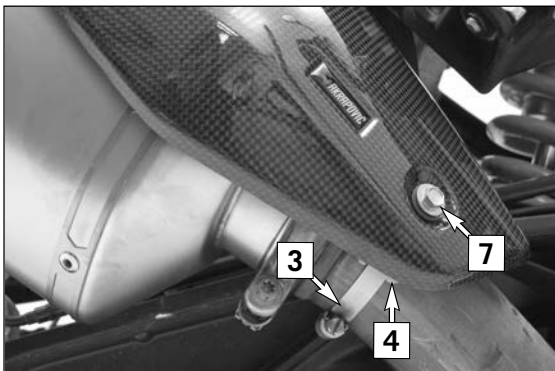

- Klemme (3) und Halterung (4) positionieren und Klemme festziehen.
- Schraube (7) an der Halterung befestigen (10 Nm).



⚠ ACHTUNG

Beim erstmaligen Betrieb des Enddämpfers ist die Motordrehzahl für ca. 5 Minuten niedrig zu halten, um den Enddämpfer gleichmäßig zu erwärmen. Nur so kann der Dämmstoff seinen vollen Wirkungsgrad erreichen und die geforderte Lautstärke einhalten!

Endmontage

Stellen Sie sicher, dass der Schalldämpfer keine anderen Teile des Motorrads berührt.

Fettrückstände mit einem weichen Tuch, besprüht mit Mehrzweckschmiermittel (Motorex Joker 440) entfernen.

Das Reinigen verhindert, dass sich Flecken auf der Oberfläche einbrennen. Verwenden Sie keine aggressiven chemischen Reiniger, da sie den Aufkleber beschädigen können.

Stellen Sie sicher, dass alle Schrauben angezogen sind. Falls die Auspuffanlage die Verkleidung oder andere Teile berührt, wiederholen Sie die Justierung oder kontaktieren Sie Ihren Vertragshändler!

Es ist normal, wenn beim ersten Betrieb der Auspuffanlage weißer Rauch aus dem Schalldämpfer kommt! Abschließend gesamte Auspuffanlage auf Dichtheit prüfen. Stehen Sie beim ersten Betrieb nicht hinter dem Auspuff!

Wartung der Auspuffanlage

Alle 2.000 km eine Sichtkontrolle durchführen. Sobald eine Verfärbung des Schalldämpfermantels zu sehen ist, muss die Dämmwolle kontrolliert und gegebenenfalls gewechselt werden. Spätestens nach 15.000 km muss die Dämmwolle erneuert werden. Die Abnutzung des Dämmmaterials des Schalldämpfer hängt vom Fahrstils ab.

Überprüfen Sie periodisch, ob alle Schrauben ausreichend fest angezogen sind.

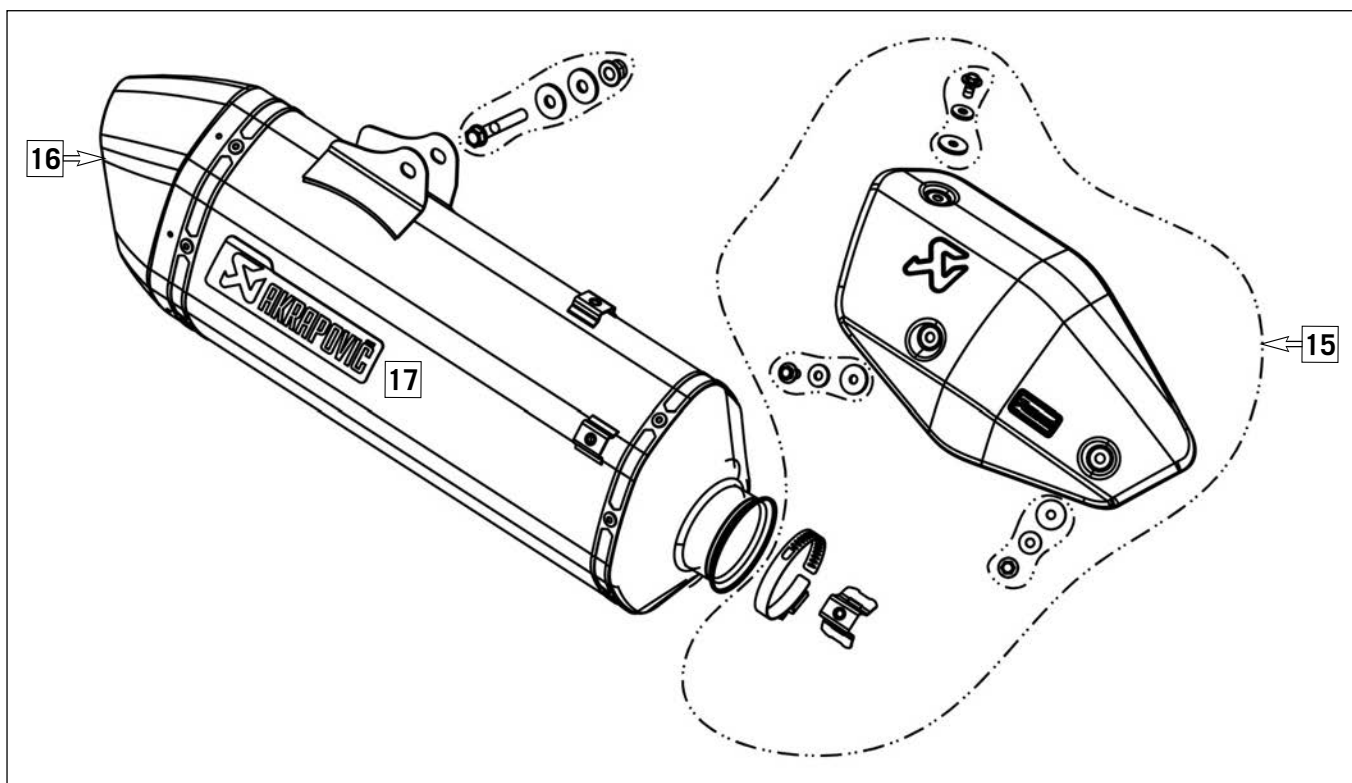

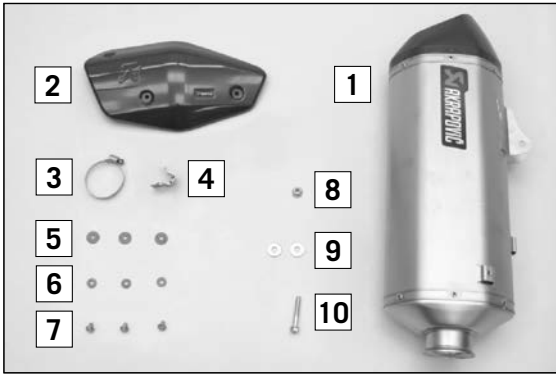

Scope of supply:

- 1x main silencer (1)
- 1x heat protector (2)
- 1x clamp (3)
- 1x bracket (4)
- 3x washers, heat protector, large (5)
- 3x washers, heat protector, small (6)
- 3x screws, heat protector (7)
- 1x nut, main silencer (8)
- 2x washers, main silencer (9)
- 1x screw, main silencer (10)

⚠ WARNING

The exhaust system can get extremely hot. Allow the motorcycle to cool down before you start work!

Preparations

- Remove the screw (11) and remove the original heat protector (12).
- Remove the screw (13) and slide the clamp (14) on the header pipe (15) downward.
- Remove the screw (16) and take off the original main silencer (17).

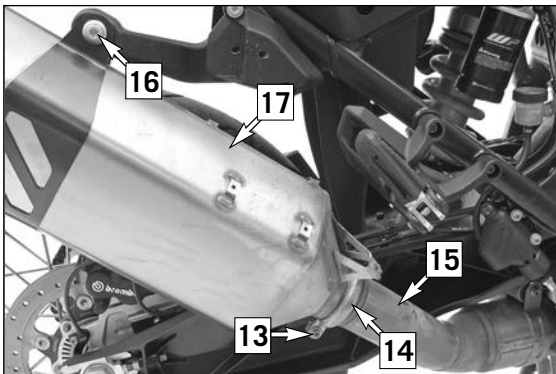
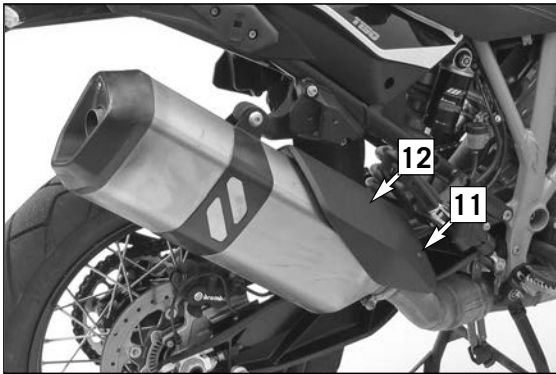

Installation

- Position the main silencer (1).
- Attach the main silencer as shown with the screw (10), the washers (9) and the nut (8) (25 Nm).

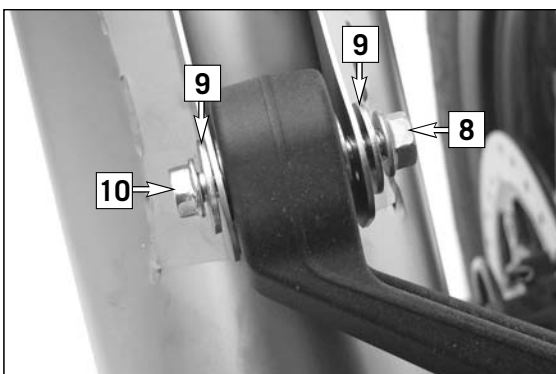

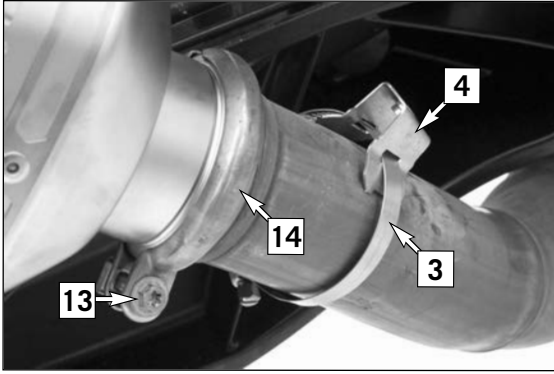

- Apply copper paste to the screw (13).
- Attach the clamp (14) with the screw (13) (3 Nm).
- Attach the clamp (3) and holder (4) on the header pipe.

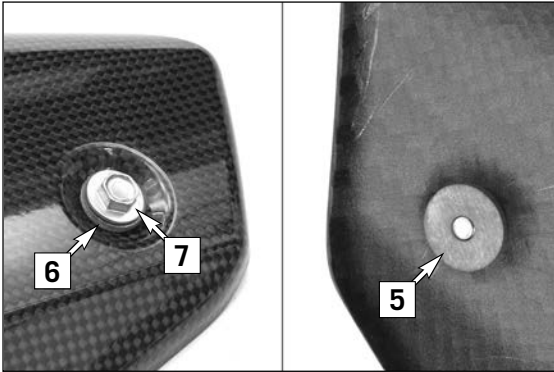

- Position the screws (7), small washers (6) and large washers (5) on the heat protector.

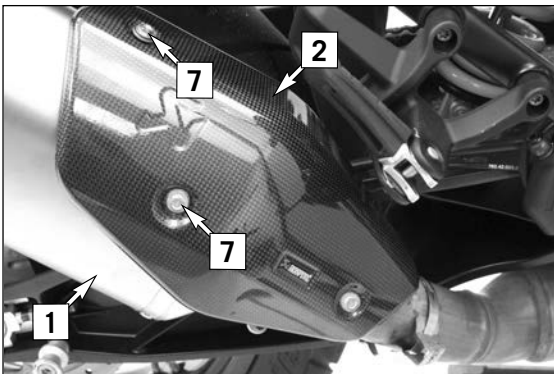

- Attach the heat protector (2) to the main silencer (1) with the screws (7) (10 Nm).

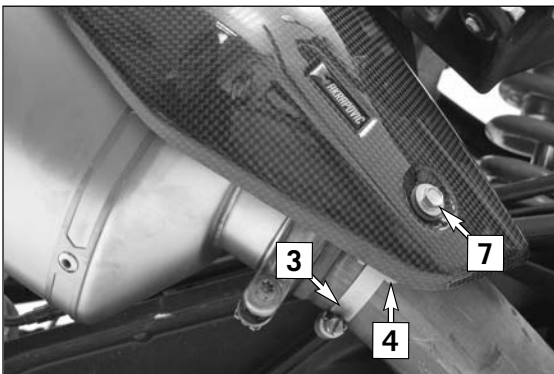

- Position the clamp (3) and holder (4) and tighten the clamp.
- Attach the screw (7) to the holder (10 Nm).



⚠ WARNING

When using the main silencer for the first time, the engine rpm must be kept low for roughly the first 5 minutes to evenly heat the main silencer. This ensures that the rock wool will be fully effective and will be able to keep the volume down to the required level.

Final steps

Make sure that the silencer does not touch any other parts of the motorcycle.

Remove all grease remains with a soft cloth sprayed with multi-purpose lubricant (Motorex Joker 440).

Cleaning prevents stains from baking on to the surface. Do not use aggressive chemical cleaners since they may damage the sticker.

Make sure that all screws are tightened. If the exhaust system is touching the trim or other parts, readjust or contact your authorized dealer.

When the exhaust system is first put into operation, it is normal for white smoke to be emitted by the silencer. Finally, check for leaks in the whole exhaust system. Do not stand behind the exhaust when the vehicle is used for the first time.

Maintaining the exhaust system

Perform a visual check every 2,000 km. As soon as the silencer cover becomes discolored, the damping wool must be checked and changed if necessary. After 15,000 km at the latest, the damping wool needs to be renewed. Wear on the silencer damping material depends on the driving style.

Periodically check whether all screws are sufficiently tight.

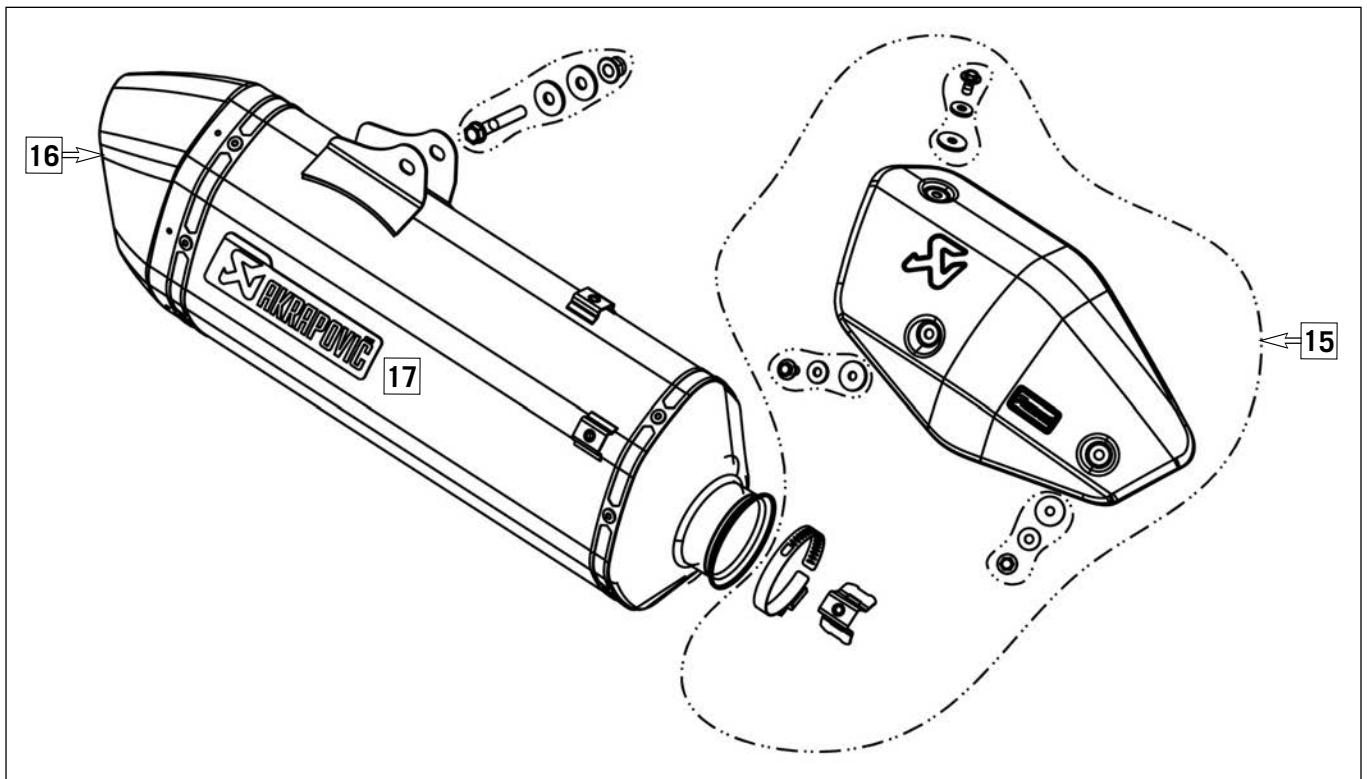

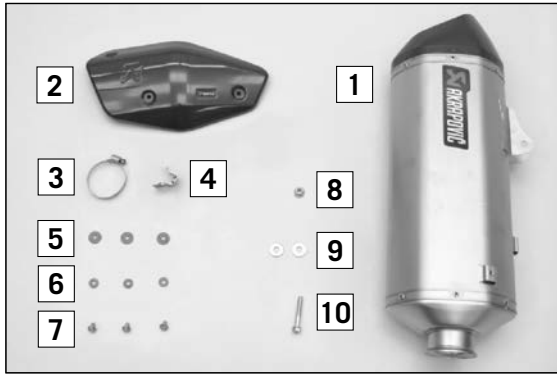

Volume della fornitura:

- N. 1 silenziatore (1)
- N. 1 protezione termica (2)
- N. 1 morsetto (3)
- N. 1 supporto (4)
- N. 3 rondelle protezione termica grandi (5)
- N. 3 rondelle protezione termica piccole (6)
- N. 3 viti protezione termica (7)
- N. 1 dado silenziatore (8)
- N. 2 rondelle silenziatore (9)
- N. 1 vite silenziatore (10)

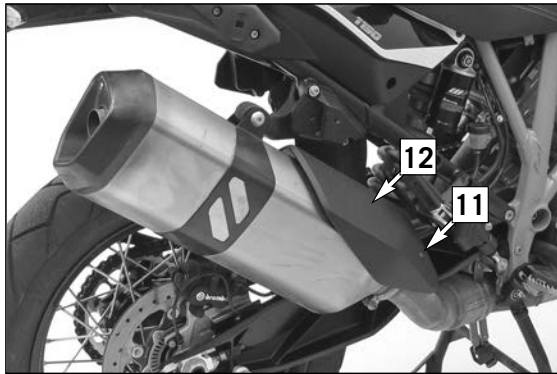

⚠ ATTENZIONE

L'impianto di scarico può raggiungere temperature estremamente alte! Far raffreddare la motocicletta prima di iniziare il montaggio!

Operazioni preliminari

- Svitare la vite (11) e rimuovere la protezione termica originale (12).

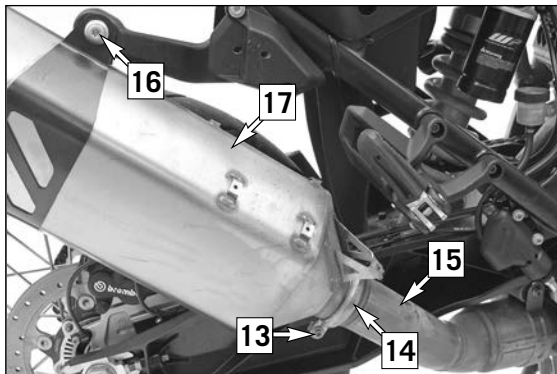

- Svitare la vite (13) e spingere la fascetta (14) sulla curva (15) verso il basso.
- Svitare la vite (16) e rimuovere il silenziatore originale (17).



Montaggio

- Posizionare il silenziatore (1).

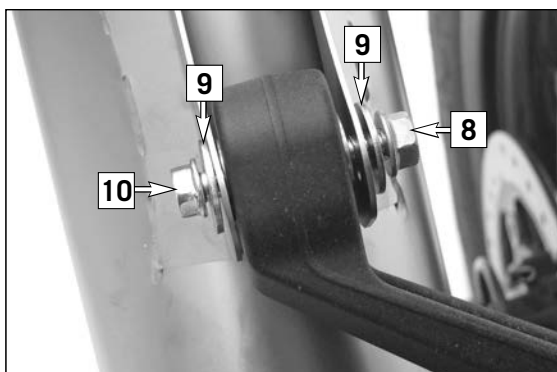

- Fissare il silenziatore con la vite (10), le rondelle (9) e il dado (8) (25 Nm) come mostrato nella figura.

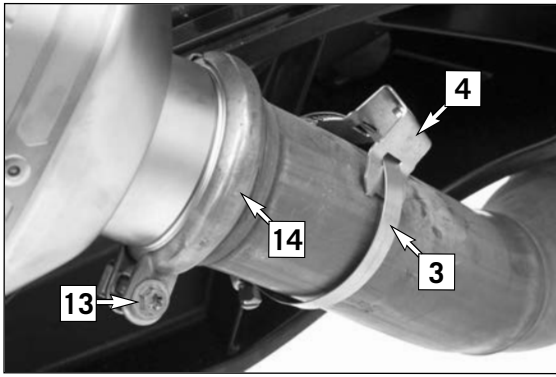

- Applicare sulla vite (13) la pasta al rame.
- Fissare la fascetta (14) con la vite (13) (3 Nm).
- Applicare il morsetto (3) e il supporto (4) alla curva.

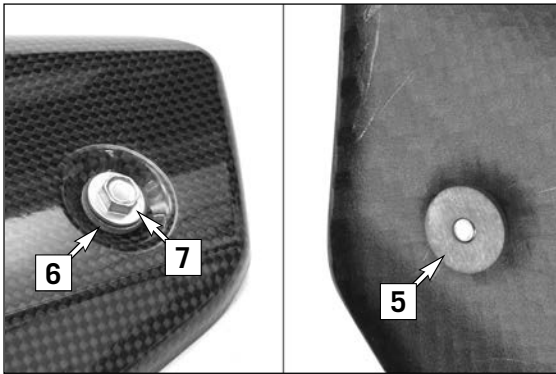

- Posizionare sulla protezione termica le viti (7), le rondelle piccole (6) e le rondelle grandi (5).

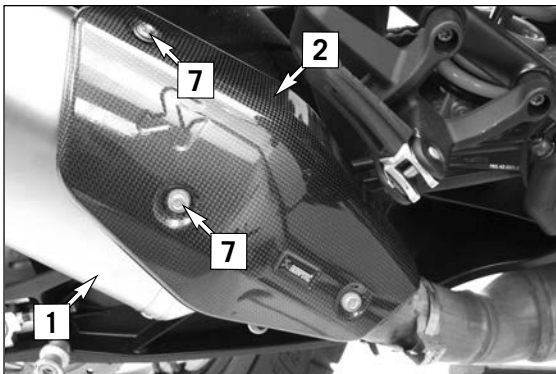

- Fissare la protezione termica (2) con le viti (7) sul silenziatore terminale (1) (10 Nm).

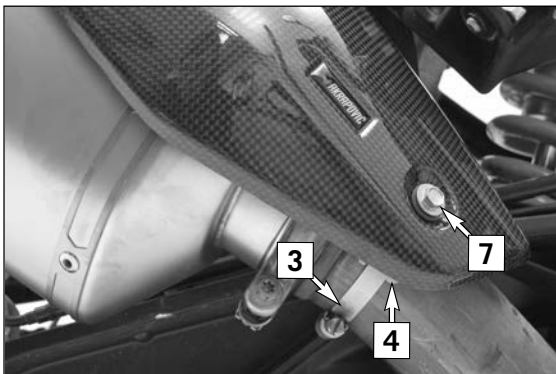

- Posizionare il morsetto (3) e il supporto (4) e serrare il morsetto.
- Fissare la vite (7) al supporto (10 Nm).



⚠ ATTENZIONE

Durante la prima messa in funzione del silenziatore mantenere basso il regime del motore per circa 5 minuti, al fine di far riscaldare in modo uniforme il silenziatore. Solo così il materiale isolante può raggiungere la massima efficienza e contenere la rumorosità ai valori desiderati!

Montaggio finale

Assicurarsi che il silenziatore non tocchi altri elementi della motocicletta.

Rimuovere eventuali residui di grasso con un panno morbido, su cui sia stato spruzzato del lubrificante multiuso (Motorex Joker 440). La pulizia evita che le macchie rovinino la superficie. Non utilizzare prodotti chimici aggressivi, in quanto possono danneggiare l'adesivo.

Assicurarsi che tutte le viti siano ben serrate. Se l'impianto di scarico è a contatto con il rivestimento o con altri elementi, ripetere la regolazione oppure contattare il proprio rivenditore!

È normale che durante il primo funzionamento dal silenziatore fuoriesca del fumo bianco! Al termine controllare che l'intero impianto di scarico sia a tenuta. Non sostare dietro lo scarico durante la prima messa in funzione!

Manutenzione dell'impianto di scarico

Ogni 2.000 km effettuare un controllo visivo. Non appena si notano variazioni di colore sul rivestimento del silenziatore, controllare la lana minerale e, se necessario, sostituirla. Al più tardi dopo 15.000 km sostituire la lana minerale. L'usura del materiale isolante del silenziatore dipende dallo stile di guida.

Periodicamente controllare che tutte le viti siano serrate correttamente.

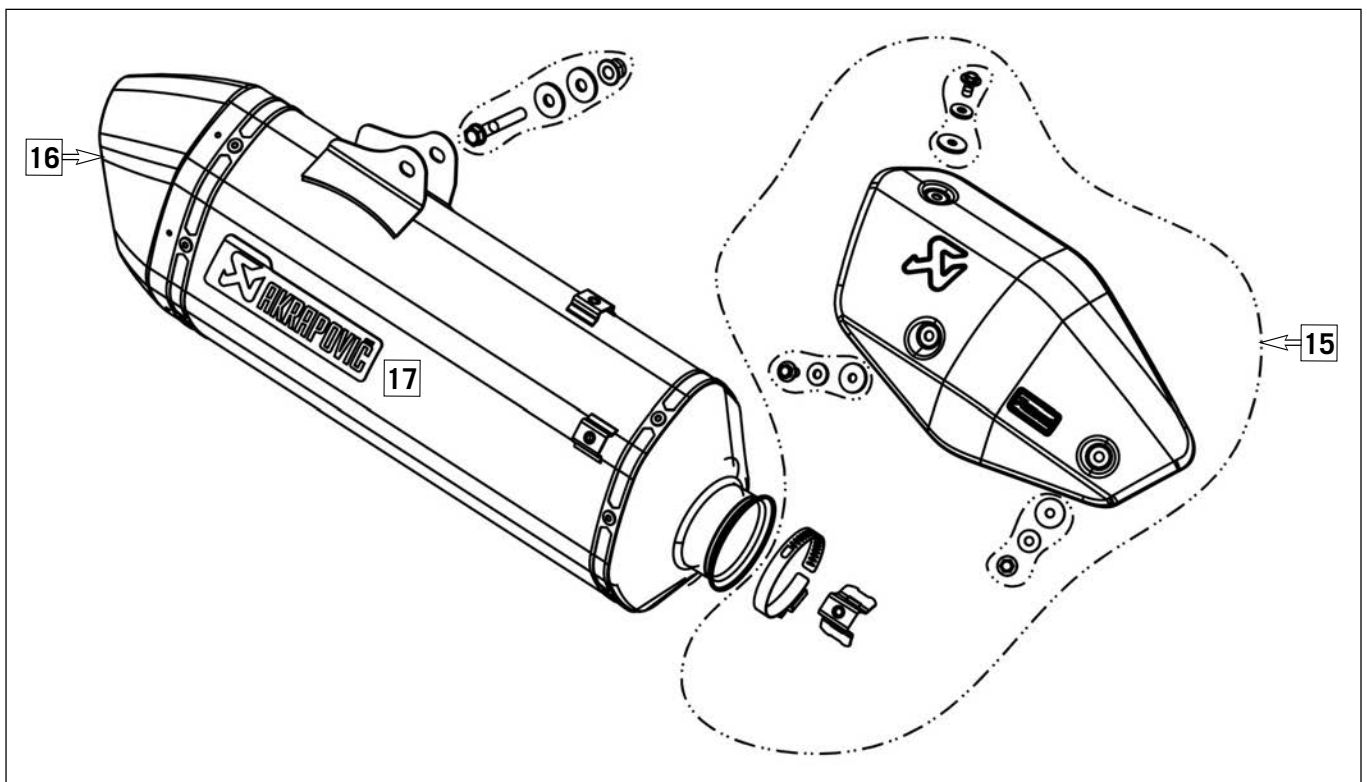

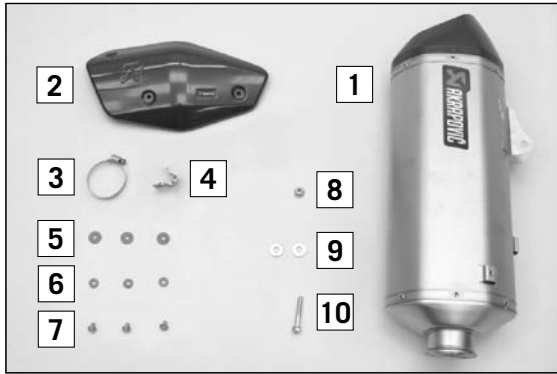

Contenu de la livraison :

- 1x Silencieux arrière (1)
- 1x Protection anti-chaleur (2)
- 1x Borne (3)
- 1x Fixation (4)
- 3x Rondelle protection anti-chaleur grand modèle (5)
- 3x Rondelle protection anti-chaleur petit modèle (6)
- 3x Vis protection anti-chaleur (7)
- 1x Écrou silencieux arrière (8)
- 2x Rondelle silencieux arrière (9)
- 1x Vis silencieux arrière (10)

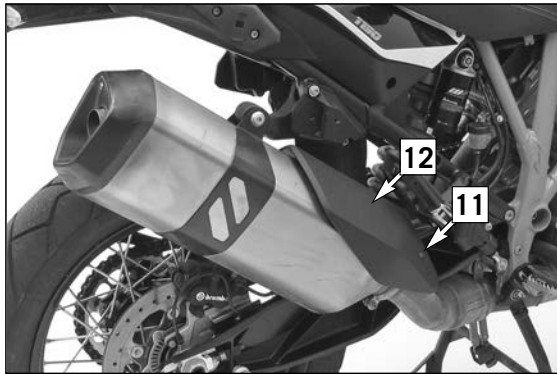

⚠ ATTENTION

L'échappement risque d'être très chaud ! Laisser refroidir la moto avant d'entreprendre le montage !

Travaux préalables

- Démontez la vis (11) et déposez la protection anti-chaleur d'origine (12).

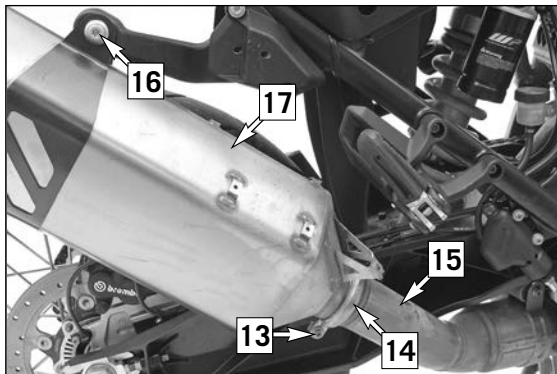

- Dévissez la vis (13) et sortez le collier (14) par le bas sur le tube d'échappement (15).

- Dévissez la vis (16) et déposez le silencieux arrière d'origine (17).



Montage

- Démontez le silencieux arrière (1).

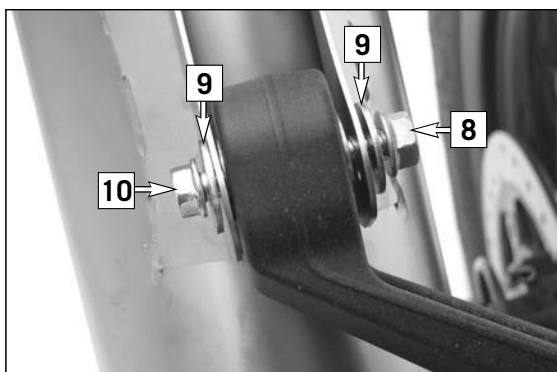

- Fixer le silencieux arrière comme illustré, avec la vis (10), les rondelles (9) et l'écrou (8) (25 Nm).

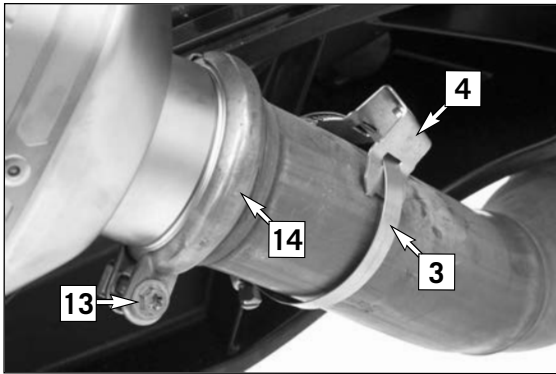

- Enduire de la pâte de cuivre sur la vis (13).
- Fixer le collier (14) avec la vis (13) (3 Nm).
- Monter la borne (3) et la fixation (4) sur le tube d'échappement.

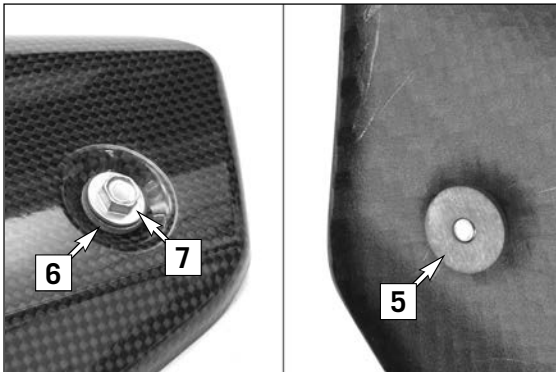

- Mettre en place les vis (7), les petites rondelles (6) et les grandes rondelles (5) sur la protection anti-chaueur.

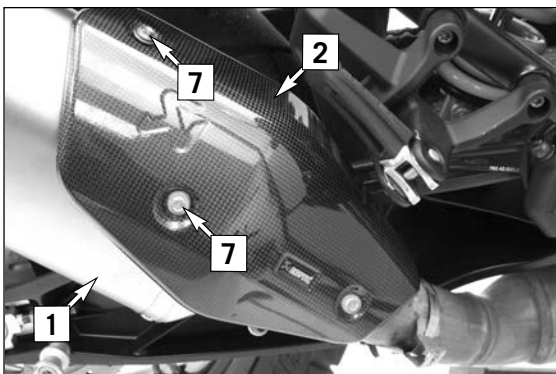

- Fixer la protection anti-chaueur (2) avec les vis (7) sur le silencieux arrière (1) (10 Nm).

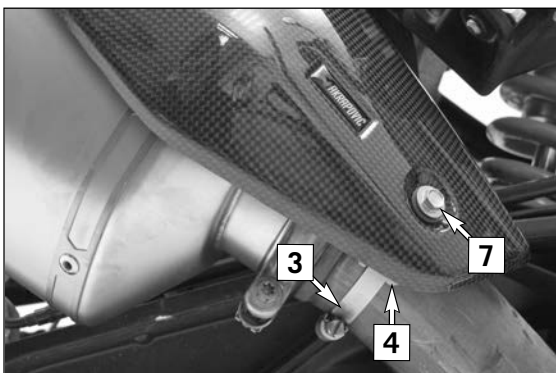

- Placer la borne (3) et la fixation (4) et serrer la borne.
- Fixer la vis (7) sur la fixation (10 Nm).



⚠ ATTENTION

Lors du premier fonctionnement du silencieux arrière, le régime moteur doit rester au ralenti pendant 5 minutes environ, pour chauffer le silencieux arrière uniformément. C'est la seule manière pour que le matériau isolant atteigne son efficacité afin de respecter le niveau sonore prescrit !

Montage final

S'assurer que le silencieux ne touche aucune autre pièce de la moto.

Enlever les résidus de graisse à l'aide d'un chiffon doux imbibé de lubrifiant universel (Motorex Joker 440).

Le nettoyage évite que des tâches ne s'incrument à la surface sous l'effet de la chaleur. Ne pas utiliser de nettoyeurs chimiques agressifs car ils risquent d'endommager les autocollants.

S'assurer que toutes les vis sont serrées. Si l'échappement touche l'habillement ou d'autres pièces, répéter l'ajustement ou contacter le concessionnaire !

L'émission de fumées blanches par le silencieux est normale lors de la mise en service initiale de l'échappement ! Vérifier ensuite l'absence de fuite sur l'échappement. Ne pas rester derrière l'échappement lors de la première mise en service !

Entretien de l'échappement

Effectuer un contrôle visuel tous les 2 000 km. Dès apparition d'une coloration de l'habillement du silencieux, la laine isolante doit être contrôlée et remplacée si nécessaire. La laine isolante doit être remplacée au plus tard au bout de 15 000 km. L'usure du matériau isolant du silencieux dépend du mode de conduite.

Vérifier périodiquement si les vis sont suffisamment serrées.

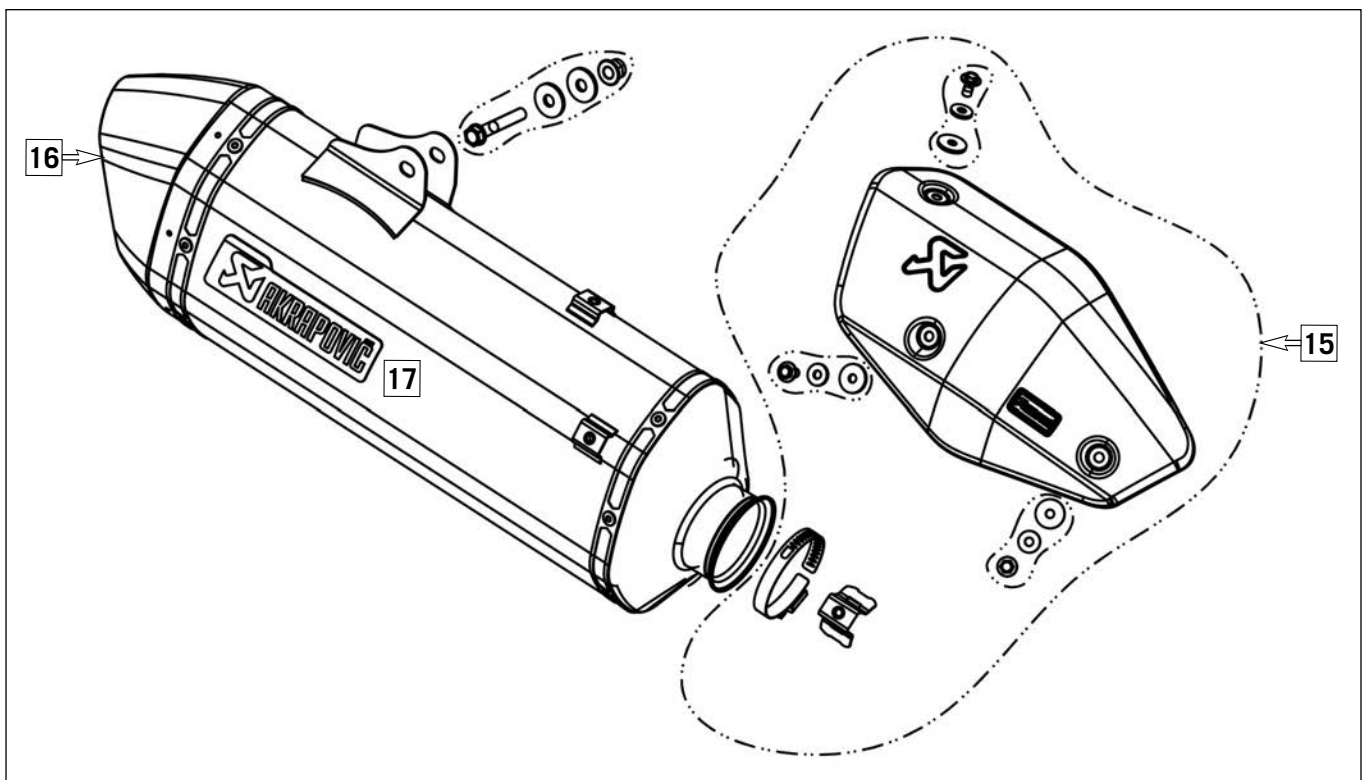

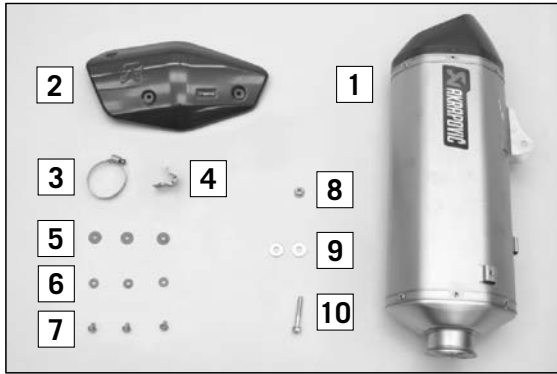

Volumen de suministro:

- 1 silenciador (1)
- 1 protección térmica (2)
- 1 pinza (3)
- 1 soporte (4)
- 3 arandelas grandes para la protección térmica (5)
- 3 arandelas pequeñas para la protección térmica (6)
- 3 tornillos para la protección térmica (7)
- 1 tuerca para el silenciador (8)
- 2 arandelas para el silenciador (9)
- 1 tornillo para el silenciador (10)

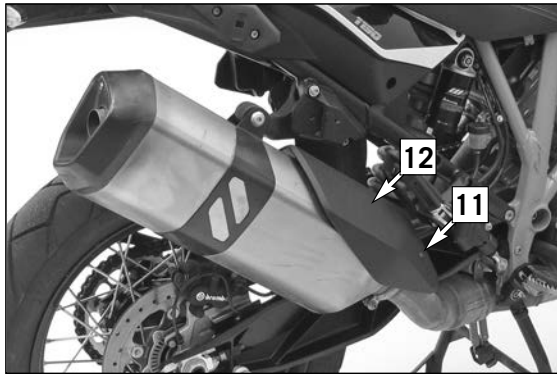

⚠ ATENCION

El equipo de escape puede alcanzar temperaturas muy elevadas. Por lo tanto, hay que esperar a que la motocicleta se haya enfriado antes de comenzar con las tareas de montaje.

Trabajos previos

- Desmontar el tornillo (11) y retirar la protección térmica original (12).

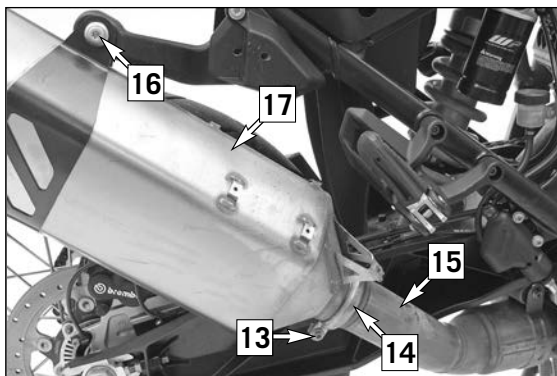

- Desmontar el tornillo (13) y empujar hacia abajo la abrazadera (14) del tubo del colector (15).
- Desmontar el tornillo (16) y quitar el silenciador original (17).



Montaje

- Posicionar el silenciador (1).

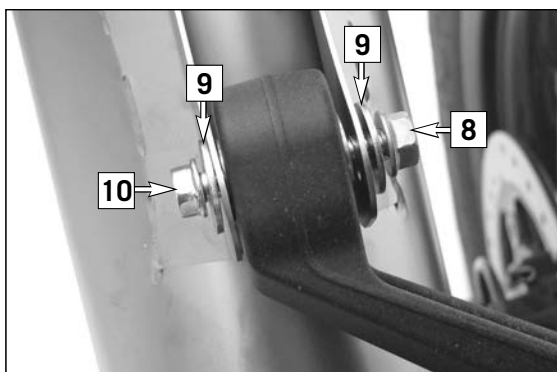

- Fijar el silenciador con el tornillo (10), las arandelas (9) y la tuerca (8), tal como se muestra en la ilustración (25 Nm).

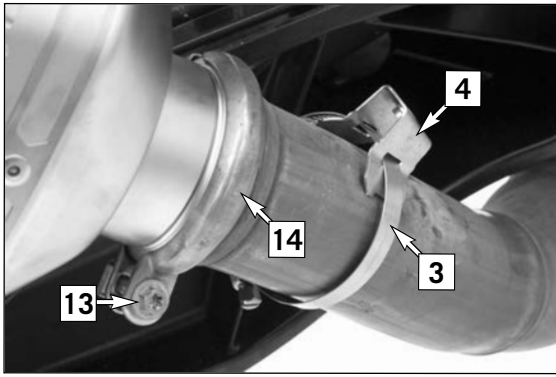

- Aplicar pasta de cobre al tornillo (13).
- Fijar la abrazadera (14) con el tornillo (13) (3 Nm).
- Colocar la pinza (3) y el soporte (4) en el tubo del colector.

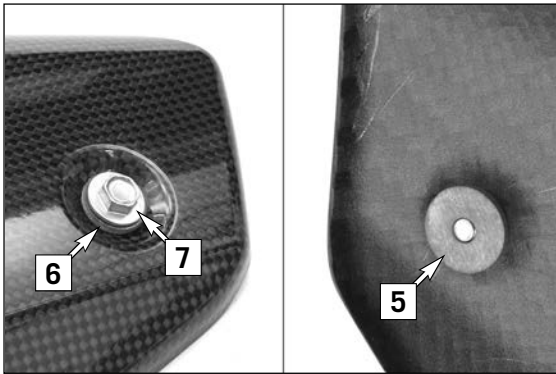

- Posicionar los tornillos (7), las arandelas pequeñas (6) y las arandelas grandes (5) en la protección térmica.

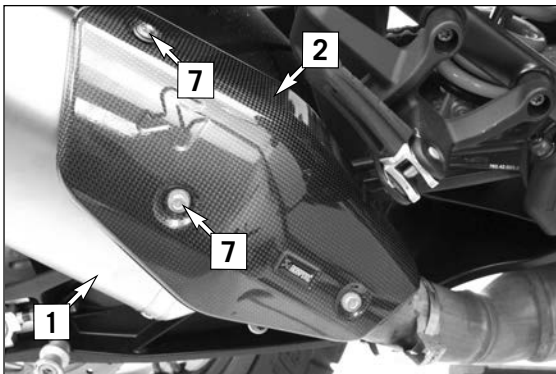

- Fijar la protección térmica (2) al silenciador (1) con los tornillos (7) (10 Nm).

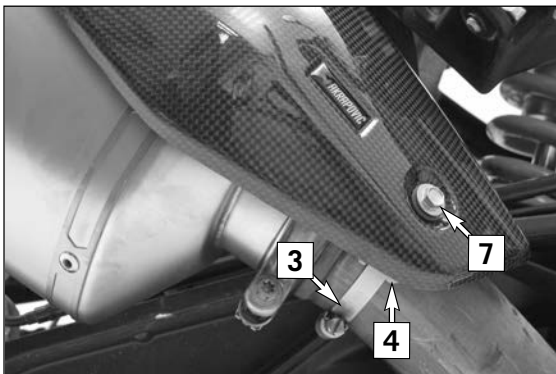

- Posicionar la pinza (3) y el soporte (4) y apretar la pinza.
- Fijar el tornillo (7) al soporte (10 Nm).



⚠ ATENCION

La primera vez que se utilice el silenciador, mantener las revoluciones a un régimen bajo durante aproximadamente 5 minutos para que el silenciador se caliente de manera uniforme. ¡Esta es la única forma de que el material anticústico funcione perfectamente y de cumplir con los niveles acústicos establecidos!

Montaje final

Asegurarse de que el silenciador no está en contacto con otros componentes de la motocicleta.

Eliminar los residuos de grasa con un paño suave, rociado con lubricante multiuso (Motorex Joker 440).

La limpieza impide que puedan producirse manchas profundas en la superficie. No utilice agentes de limpieza químicos agresivos, pues pueden deteriorar el adhesivo.

Asegurarse de que se han apretado todos los tornillos. Si el equipo de escape está en contacto con el carenado o con otros componentes, repetir el ajuste del equipo de escape o ponerse en contacto con un concesionario.

Durante los primeros recorridos con un equipo de escape nuevo es normal que salga humo blanco del silenciador. Por último, comprobar la hermeticidad del equipo de escape completo. No permanezca detrás del equipo de escape al arrancar el motor con un silenciador nuevo.

Mantenimiento del sistema de escape

Realizar una inspección visual cada 2.000 km. Si se detectan signos de decoloración en la camisa del silenciador, revisar la lana insonorizante y, si fuera necesario, sustituirla. La lana insonorizante debe sustituirse, como muy tarde, cada 15.000 km. El desgaste del material insonorizante del silenciador depende del estilo de conducción.

Compruebe periódicamente que todos los tornillos estén apretados suficientemente.

