

INFORMATION

KTM PowerParts, HUSQVARNA Husky Power, HUSABERG Pure Tech



STRAP REAR

78712917000

01.2014

3.213.167

KTM - Sportmotorcycle AG
Stallhofnerstraße 3
A-5230 Mattighofen
www.ktm.com

Husqvarna Motorcycles GmbH
Stallhofnerstraße 3
A-5230 Mattighofen
www.husqvarna-motorcycles.com

KTM - Sportmotorcycle AG
Division HUSABERG
Stallhofnerstraße 3
A-5230 Mattighofen
www.husaberg.com



3 DEUTSCH

Wir freuen uns, dass Sie sich für dieses Produkt entschieden haben.

Unser hochwertiges Qualitätsprodukt ist rennerprobt und wurde speziell für sportliche Herausforderungen entwickelt. Eine korrekte Montage des Produktes ist unerlässlich, um ein Maximum an Sicherheit und Funktionalität gewährleisten zu können. Bitte befolgen Sie daher die Montageanleitung oder wenden Sie sich an Ihren autorisierten Fachhändler. Für falsche Montage oder Verwendung dieses Produktes kann der (Quasi) Hersteller bzw. Lieferant nicht zur Verantwortung gezogen werden.

Vielen Dank.

4 ENGLISH

Thank you for choosing this product.

Our high quality product has been tested under racing conditions and was developed specifically for use in sports activities. Correct installation of the product is essential to ensure that a maximum degree of safety and functionality is achieved. Therefore, please follow the installation instructions or contact your authorized dealer. The (quasi) manufacturer or supplier cannot be held responsible for products that are incorrectly mounted or inappropriately used.

Thank you.

5 ITALIANO

Grazie per aver scelto questo prodotto.

Questo nostro prodotto di pregiata qualità è collaudato nelle competizioni ed è stato sviluppato specificamente per gare sportive. Il montaggio corretto del prodotto è fondamentale per garantirne la massima sicurezza e funzionalità. Rispettare quindi le istruzioni di montaggio o rivolgersi al proprio concessionario autorizzato. Il produttore (detentore del marchio)/fornitore non può essere considerato responsabile per un montaggio o impiego errato del presente prodotto. Vi ringraziamo per l'attenzione!

6 FRANCAIS

Merci d'avoir porté votre choix sur ce produit.

Notre produit de haute qualité est éprouvé pour les compétitions et a été conçu spécialement pour un usage sportif. Un montage approprié du produit est indispensable pour garantir une sécurité et une fonctionnalité maximales du véhicule. C'est pourquoi nous vous invitons à suivre scrupuleusement le manuel de montage ou à vous adresser à votre revendeur agréé. En cas de montage ou d'utilisation non conformes de ce produit, le (quasi) constructeur ou le fournisseur déclinent toute responsabilité.

Merci !

7 ESPANOL

Le agradecemos que se haya decidido por este producto.

Este producto de alta calidad está probado para la competición y se ha desarrollado específicamente para las exigencias de este deporte. Para poder garantizar los máximos niveles de seguridad y funcionalidad, es imprescindible que el producto se monte correctamente. Por este motivo, es muy importante que siga las instrucciones del manual de montaje o que se ponga en contacto con su concesionario autorizado. El (cuasi) fabricante y el proveedor de este producto no se harán responsables del montaje y el uso incorrectos.

¡Muchas gracias!

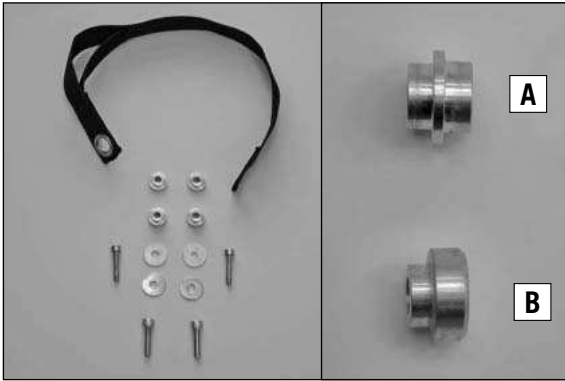
**Lieferumfang:**

- 1x Haltegurt hinten
- 2x Innensechskantschraube M5x25 (Modell SX/EXC ab 2008)
- 2x Innensechskantschraube M6x30 (Modell SX/EXC bis 2007, TC/FC/TE/FE ab 2014)
- 2x Beilagscheibe (Modell SX/EXC ab 2008)
- 2x Beilagscheibe (Modell SX/EXC bis 2007, TC/FC/TE/FE ab 2014)
- 2x Aluminiumhülse (Modell SX ab 2011, EXC ab 2012, TC/FC/TE/FE ab 2014) **(A)**
- 2x Aluminiumhülse (Modell SX bis 2010, EXC bis 2011) **(B)**

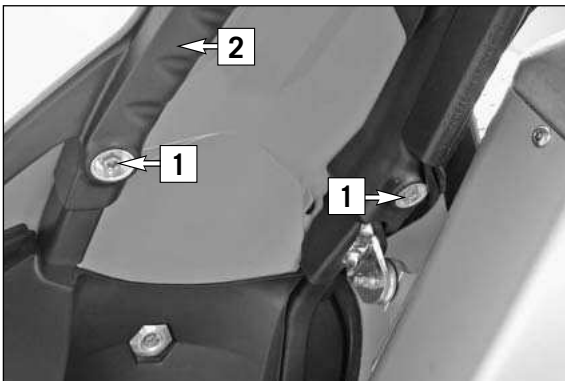
**Vorarbeiten**

- Motorrad auf den Seitenständer stellen.

Original Schrauben **(1)** des oberen Nummentafelträgers **(2)** demontieren.

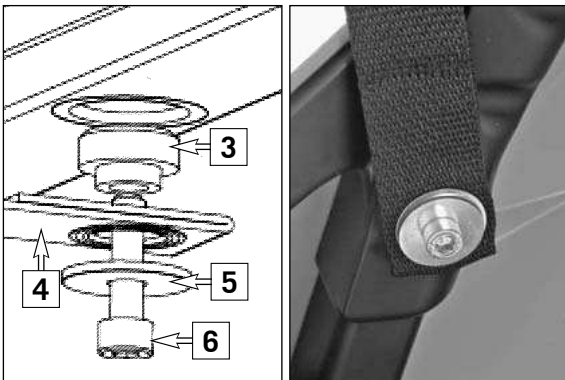
**Montage**

Haltegurt hinten **(4)** mit neuen Schrauben **(6)**, Scheiben **(5)** und Aluminiumhülsen **(3)** zusammen mit dem Nummentafelträger **(2)** wie im Bild gezeigt verschrauben (6Nm).

HINWEIS:

- | | |
|---|---------------------------|
| Modell SX/EXC bis 2007, TC/FC/TE/FE ab 2014 | M6x30 |
| Modell SX/EXC ab 2008 | M5x25 |
| Modell SX ab 2011, EXC ab 2012, TC/FC/TE/FE ab 2014 | Aluminiumhülse (A) |
| Modell SX bis 2010, EXC bis 2011 | Aluminiumhülse (B) |

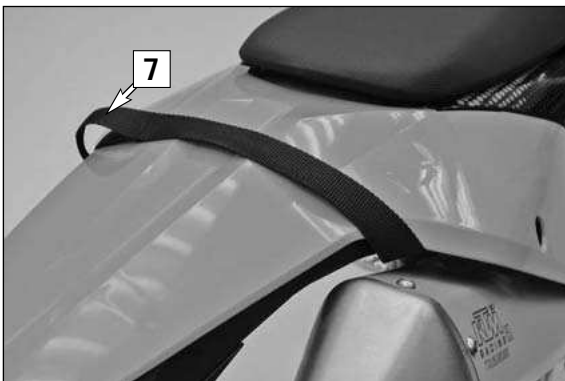
**! VORSICHT**

Vergewissern Sie sich, dass sich die Schlaufe **(7)** des Haltegurtes nicht auf der Auspuffseite befindet.

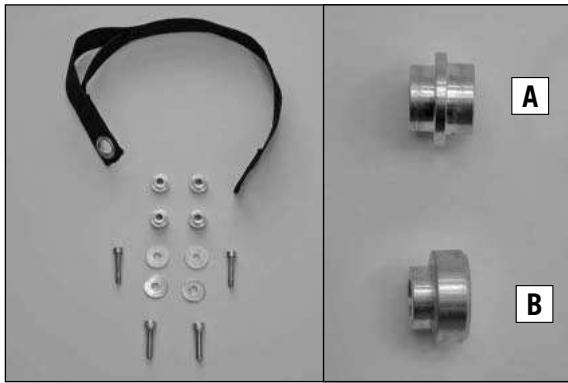

Scope of delivery:

- 1x rear holding strap
- 2x allen head screw M5x25 (models SX/EXC after 2007)
- 2x allen head screw M6x30 (models SX/EXC before and incl. 2007, TC/FC/TE/FE after 2014)
- 2x washers (models SX/EXC after 2007)
- 2x washers (models SX/EXC before and incl. 2007, TC/FC/TE/FE after 2014)
- 2x aluminum sleeves (models SX after 2011, EXC after 2012, TC/FC/TE/FE after 2014) **(A)**
- 2x aluminum sleeves (models SX before and incl. 2010, EXC before and incl. 2011) **(B)**

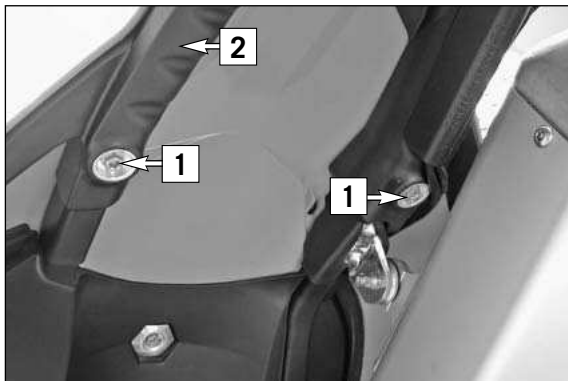

Preparations

- Place the motorcycle on the side stand.

Remove the original screws **(1)** of the upper number plate holder **(2)**.

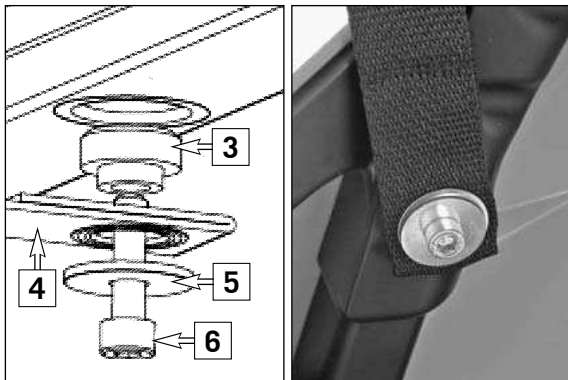

Assembly

Screw the rear holding strap **(4)** onto the number plate holder **(2)** using new screws **(6)**, washers **(5)** and aluminum sleeves **(3)**, applying a torque of 6 Nm.

NOTE:

- Models SX/EXC before and incl. 2007, TC/FC/TE/FE after 2014 M6x30
- Models SX/EXC after 2007 M5x25
- Models SX after 2011, EXC after 2012, TC/FC/TE/FE after 2014 aluminum sleeves **(A)**
- Models SX before and incl. 2010, EXC before and incl. 2011 aluminum sleeves **(B)**

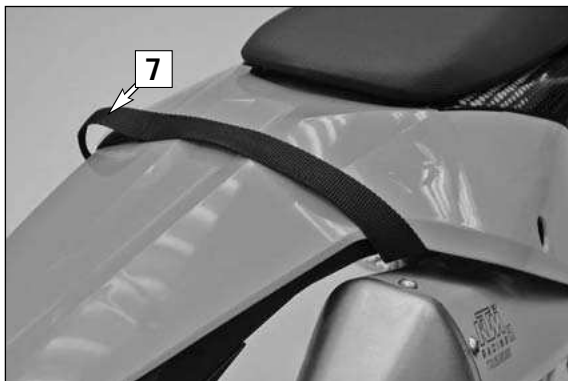

! CAUTION

Ensure that the loop **(7)** of the holding strap is not on the exhaust side.

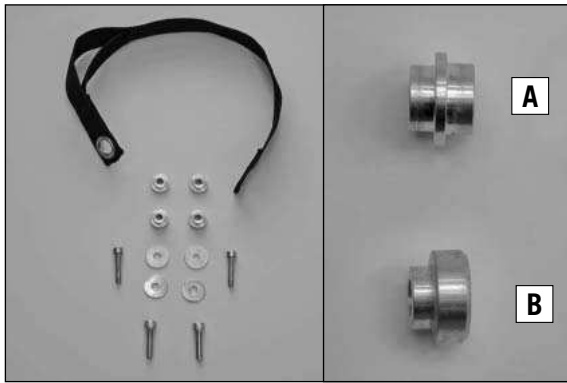

Volume della fornitura:

- N. 1 Cintura di sicurezza posteriore
- N. 2 Viti Allen M5x25 (a partire dal modello SX/EXC 2008)
- N. 2 Viti Allen M6x30 (sino al modello SX/EXC 2007, a partire dal modello TC/FC/TE/FE 2014)
- N. 2 Rosette (a partire dal modello SX/EXC 2008)
- N. 2 Rosette (sino al modello SX/EXC 2007, a partire dal modello TC/FC/TE/FE 2014)
- N. 2 Bussole in alluminio (a partire dal modello SX 2011, EXC 2012, a partire dal modello TC/FC/TE/FE 2014) **(A)**
- N. 2 Bussole in alluminio (sino al modello SX 2010, EXC 2011) **(B)**

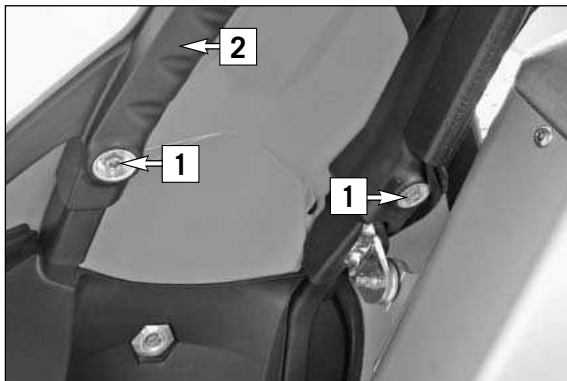

Operazioni preliminari

- Posizionare la motocicletta sul cavalletto laterale.

Smontare le viti originali **(1)** del portatarga superiore **(2)**.

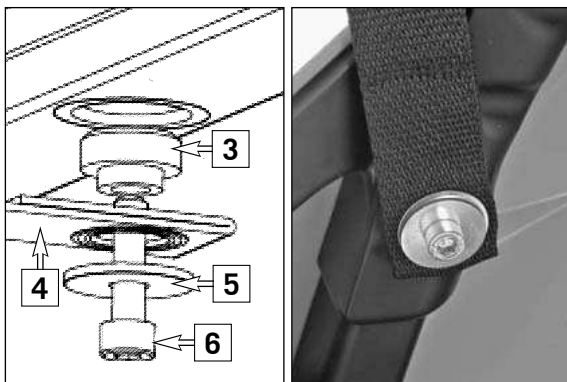

Montaggio

Avvitare (6Nm) la cintura di sicurezza posteriore **(4)** utilizzando le nuove viti **(6)**, le rondelle **(5)** e le bussole in alluminio **(3)** unitamente al portatarga **(2)** come mostrato nella figura.

NOTA BENE:

Modello SX/EXC sino al 2007, Modello TC/FC/TE/FE a partire dal 2014

M6x3

Modello SX/EXC a partire dal 2008

M5x25

Modello SX a partire dal 2011, EXC 2012, Modello TC/FC/TE/FE a partire dal 2014

Bussole in alluminio **(A)**

Modello SX sino a 2010, EXC 2011

Bussole in alluminio **(B)**

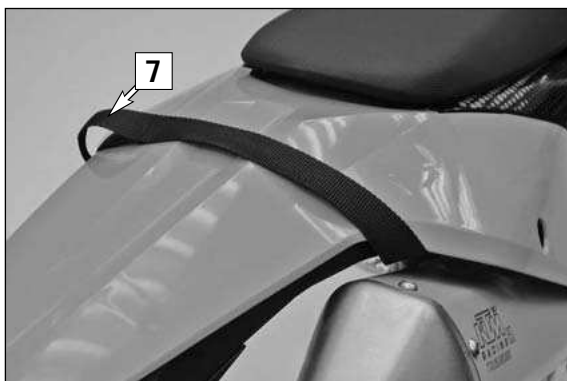

! AVVERTIMENTO

Accertarsi che la cinghia **(7)** della cintura non si trovi dal lato dello scarico!

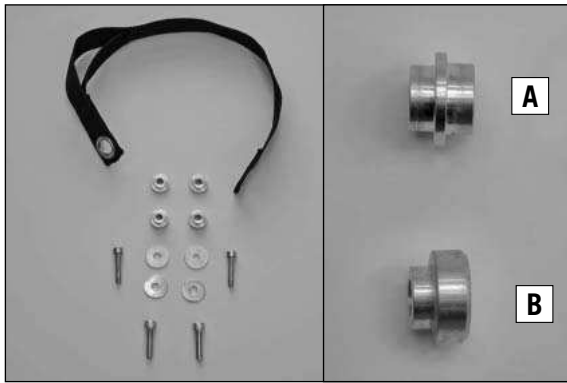

Contenu de la livraison :

- 1 sangle de retenue arrière
- 2 vis 6 pans creux M5x25 (modèle SX/EXC 2008 et plus récent)
- 2 vis 6 pans creux M6x30 (modèle SX/EXC 2007 et plus ancien, TC/FC/TE/FE 2014 et plus récent)
- 2 rondelles (modèle SX/EXC 2008 et plus récent)
- 2 rondelles (modèle 2007 et plus ancien)
- 2 douilles aluminium (modèle SX 2011, EXC 2012 et plus récent, TC/FC/TE/FE 2014 et plus récent)
- 2 douilles aluminium (modèle SX 2010, EXC 2011 et plus ancien)

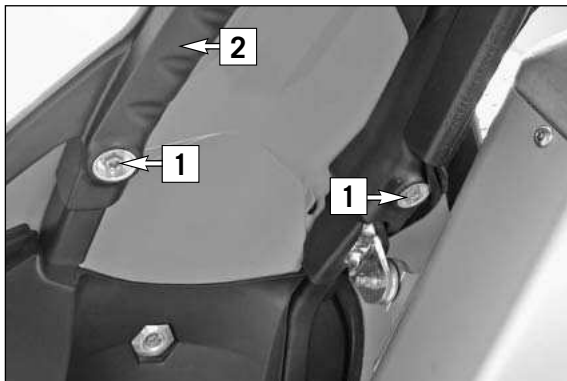

Travaux préliminaires

- Placer la moto sur sa béquille latérale.

Déposer les vis d'origine (1) du support de plaque d'immatriculation supérieur (2).

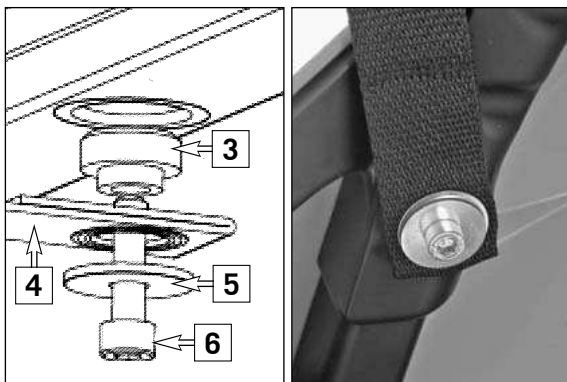

Montage

Visser (6Nm) la sangle de retenue arrière (4) à l'aide de nouvelles vis (6), de rondelles (5) et de douilles aluminium (3) au support de-plaque d'immatriculation (2), comme indiqué sur l'illustration.

REMARQUE :

- Modèle SX/EXC 2007 et plus ancien, TC/FC/TE/FE 2014 et plus récent
M6x30
- Modèle SX/EXC 2008 et plus récent 2008
M5x25
- Modèle SX 2011, EXC 2012 et plus récent, TC/FC/TE/FE 2014 et plus récent
douilles aluminium (A)
- Modèle SX 2010, EXC 2011 et plus ancien
douilles aluminium (B)

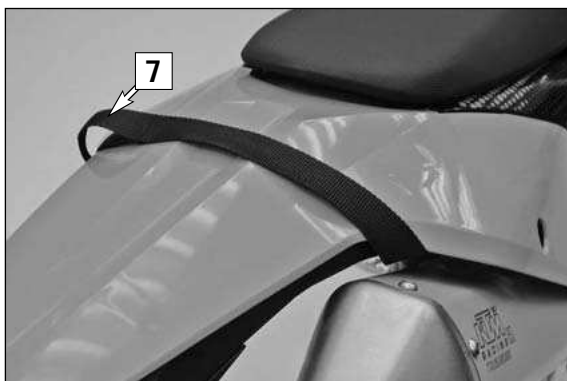

! ATTENTION

S'assurer que la boucle (7) de la sangle de retenue ne se trouve pas côté échappement.

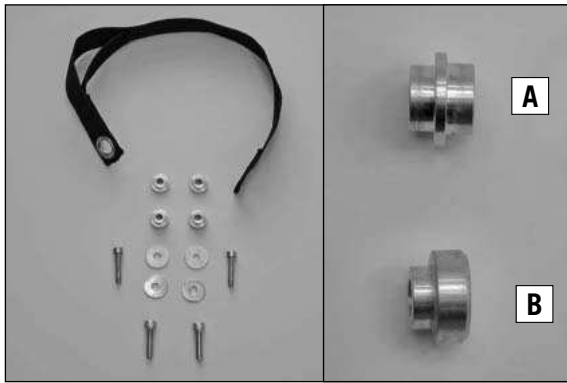

Volumen de suministro:

- 1x correa de sujeción trasera
- 2x tornillos Allen M5x25 (modelos SX/EXC a partir de 2008)
- 2x tornillos Allen M6x30 (modelos SX/EXC hasta 2007, TC/FC/TE/FE a partir de 2014)
- 2x arandelas (modelos SX/EXC a partir de 2008)
- 2x arandelas (modelos SX/EXC hasta 2007, TC/FC/TE/FE a partir de 2014)
- 2x vainas de aluminio (modelos SX a partir de 2011, modelos EXC a partir de 2012, TC/FC/TE/FE a partir de 2014)
- 2x vainas de aluminio (modelos SX hasta 2010, modelos EXC hasta 2011)

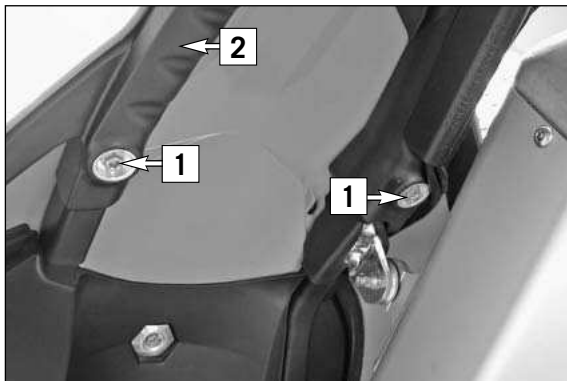

Trabajos previos

- Apoyar la motocicleta sobre el caballete lateral.

Desmontar los tornillos originales (1) del soporte superior del portanúmeros (2).

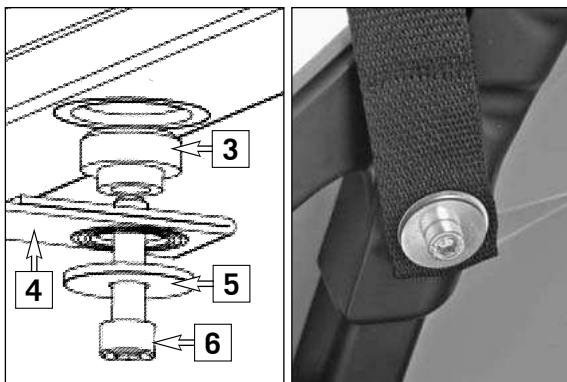

Montaje

Atornillar la correa de sujeción trasera (4) junto con el soporte del portanúmeros (2) utilizando tornillos nuevos (6), arandelas (5) y vainas de aluminio (3) como se muestra en la figura (6 Nm).

ADVERTENCIA:

- Modelos SX/EXC hasta 2007, TC/FC/TE/FE a partir de 2014 M6x30
- Modelos SX/EXC a partir de 2008 M5x25
- Modelos SX a partir de 2011, modelos EXC a partir de 2012, TC/FC/TE/FE a partir de 2014 vainas de aluminio (A)
- Modelos SX hasta 2010, modelos EXC hasta 2011 vainas de aluminio (B)

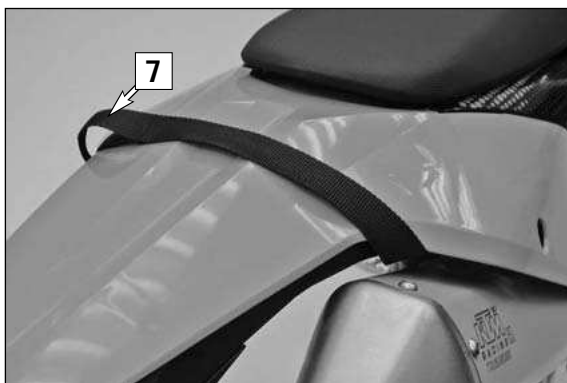

! AVISO

Asegúrese de que el lazo (7) de la correa no se encuentra en el lado del tubo de escape.